

studio

GHID DE INSTALARE





Studio

GHID DE INSTALARE

Model DCMA

Note, atenționări și avertismente

-  **NOTĂ:** O NOTĂ conține informații importante ce vă ajută să utilizați mai bine calculatorul.
-  **ATENȚIONARE:** O ATENȚIONARE indică riscul de deteriorare a componentelor hardware sau de pierdere a datelor și descrie modul recomandat de evitare a problemei respective.
-  **AVERTISMENT:** UN AVERTISMENT indică un pericol de distrugere a bunurilor, de rănire sau moarte.

Dacă ați cumpărat un calculator Dell™ n Series, indicațiile ce fac referire la sistemele de operare Microsoft® Windows® din acest document nu sunt aplicabile.

Producătorul își rezervă dreptul de a modifica conținutul acestui document fără avis prealabil.

© 2008 Dell Inc. Toate drepturile rezervate.

Este strict interzisă reproducerea, în orice formă, a acestor materiale, fără acordul în scris al Dell Inc.

Mărcile de comerț utilizate în acest text: *Dell*, logoul *DELL*, *YOURS IS HERE* și *DellConnect* sunt mărci de comerț ale Dell Inc.; *Intel*, *Pentium* și *Celeron* sunt mărci de comerț înregistrate, iar *Core* este marcă de comerț ale Intel Corporation în SUA și în alte țări; *Microsoft*, *Windows*, *Windows Vista*, și *butonul de pornire din din Windows Vista* sunt fie mărci de comerț, fie mărci de comerț înregistrate ale Microsoft Corporation în SUA și/sau în alte țări; *Blu-ray Disc* este marcă de comerț a Blu-ray Disc Association; *Bluetooth* este marcă de comerț înregistrată deținută de Bluetooth SIG, Inc. și este utilizată de Dell sub licență; *Realtek* este marcă de comerț Realtek Semiconductor Corporation.

Alte mărci de comerț și nume comerciale pot fi utilizate în acest document pentru a face referire fie la entitățile care dețin mărcile de comerț, fie la numele comerciale ale produselor lor. Dell Inc. nu își asumă niciun interes de proprietate asupra altor mărci de comerț sau nume comerciale, altele decât ale sale.

Cuprins

| | | | |
|---|-----------|---|-----------|
| Instalarea Studio 540 | 5 | Rezolvare Probleme | 23 |
| Înainte Instalarea calculatorului | 5 | Probleme de rețea | 23 |
| Conectarea unui cablu video la calculator | 6 | Probleme de alimentare | 24 |
| Conectarea cablului video la ecran | 7 | Probleme privind memoria | 26 |
| Conectarea tastaturii și mouse-ului | 8 | Blocaje și probleme de software | 26 |
| Conectarea cablului de rețea (Opțional) | 9 | Utilizarea instrumentelor | |
| Conectarea cablurilor de alimentare | | de asistență | 29 |
| pentru monitor și pentru calculator | 10 | Centrul de asistență Dell | 29 |
| Windows Vista® Instalare | 11 | Mesaje sistem | 30 |
| Conectarea la Internet (Opțional) | 11 | Utilitarul Hardware Troubleshooter | 32 |
| Utilizarea conectorilor Studio 540 | 14 | Dell Diagnostics | 32 |
| Vedere din față - Caracteristici | 14 | Recuperarea sistemului Opțiuni | 35 |
| Caracteristici vedere din spate | 17 | Restaurarea sistemului | 35 |
| Conectorii de pe panoul din spate | 18 | Dell Factory Image Restore | 37 |
| Caracteristici Software | 20 | Reinstalarea sistemului de operare | 38 |

Cuprins

| | |
|--|-----------|
| Obținere Ajutor | 41 |
| Suport tehnic și Serviciu clienți | 42 |
| DellConnect™ | 42 |
| Servicii online | 42 |
| AutoTech Service | 43 |
| Informații despre produse | 44 |
| Returnarea articolelor pentru reparații în termenul de garanție sau pentru înlocuire | 44 |
| Înainte de a apela | 45 |
| Contactarea Dell | 46 |
| Găsire mai multe informații și resurse | 48 |
| Specificații | 51 |
| Anexă | 58 |
| Mențiune produs Macrovision | 58 |
| Index | 59 |

Instalarea Studio 540

În această secțiune sunt furnizate informații privind instalarea Studio 540 și conectarea dispozitivelor periferice.

Înainte Instalarea calculatorului

Când stabiliți amplasamentul calculatorului, asigurați-vă că există acces ușor la o sursă de curent, ventilație adecvată și o suprafață plană pe care acesta să stea.

Restricționarea fluxului de aer din jurul Studio 540 poate conduce la încălzirea excesivă a acestuia. Pentru a preveni încălzirea excesivă, lăsați spațiu de cel puțin 10,2 cm (4 inchi) în spatele calculatorului și minimum 5,1 cm (2 inchi) pe celelalte părți. Nu trebuie să așezați niciodată calculatorul pornit într-un spațiu închis, cum ar fi un dulap sau un sertar.



Conectarea unui cablu video la calculator



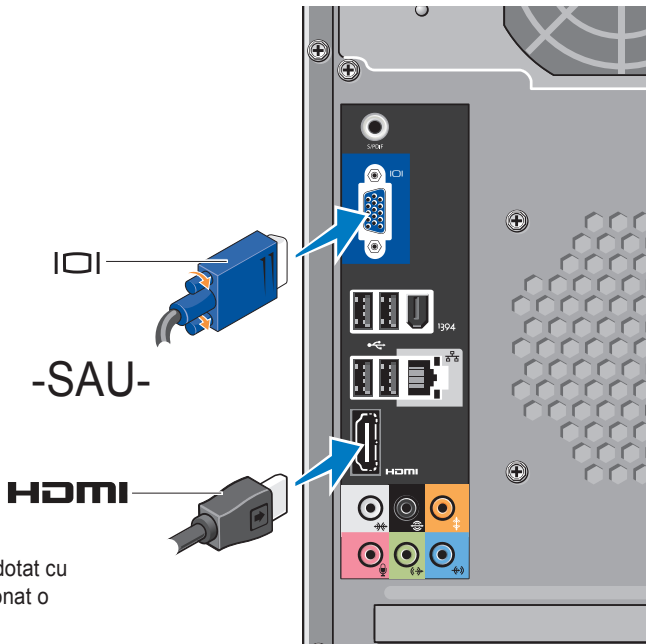

Pentru ecran, calculatorul dvs. utilizează unul din următoarele două conecitoare. Ecranul conectorul HDMI este un conector digital de înaltă performanță care transmite atât semnalele video, cât și pe cele audio la ecrane, cum ar fi televizoare sau monitoare cu difuzoare încorporate. Conectorul VGA transmite numai semnale video pentru ecrane cum ar fi monitoare sau proiectoarele.



NOTĂ: Calculatorul dvs. poate fi dotat cu un conector DVI, dacă ați achiziționat o placă grafică separată opțională.

Conectarea cablului video la ecran

Verificați televizorul sau monitorul pentru a vedea de ce tip de conectori dispune. Consultați tabelul următor când identificați conectorii de la ecran, pentru a selecta tipul de conexiune pe care o veți utiliza.

| | | |
|------|---|---|
| HDMI | HDMI |  |
| VGA |  |  |
| DVI |  |  |

Puteți conecta ecranul folosind următorii conectori disponibili pe calculator: conector VGA, conector HDMI sau conector DVI (opțional).

Conectarea cu conectorul VGA

Dacă ecranul dvs. dispune de un conector VGA, utilizați cablul VGA (cu conectori de culoare albastră la ambele capete).

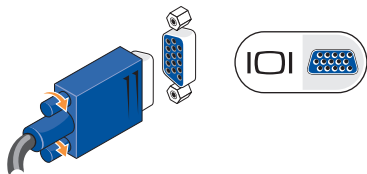

Dacă ecranul dvs. dispune de un conector DVI, utilizați cablul VGA (cu conectori de culoare albastră la ambele capete) împreună cu un adaptor VGA - DVI (fișă albă).

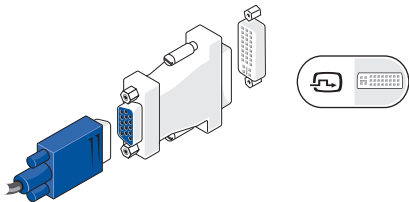

NOTĂ: Puteți achiziționa un adaptor VGA - DVI de pe site-ul Dell, la dell.com.

Instalarea Studio 540

Conectarea cu conectorul HDMI

Conectați ecranul folosind un cablu HDMI.

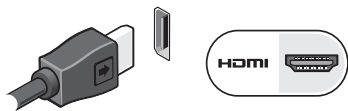

Conectarea cu conectorul DVI (Opțional)

Conectați ecranul folosind un cablu DVI.

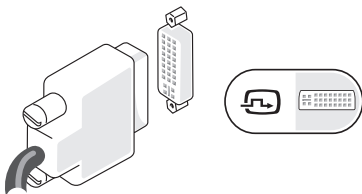

 **NOTĂ:** Puteți achiziționa cabluri HDMI și DVI suplimentare de pe site-ul Dell, la dell.com.

Conectarea tastaturii și mouse-ului

Conectați tastatura și mouse-ul la conectorii USB de pe panoul din spate al calculatorului.

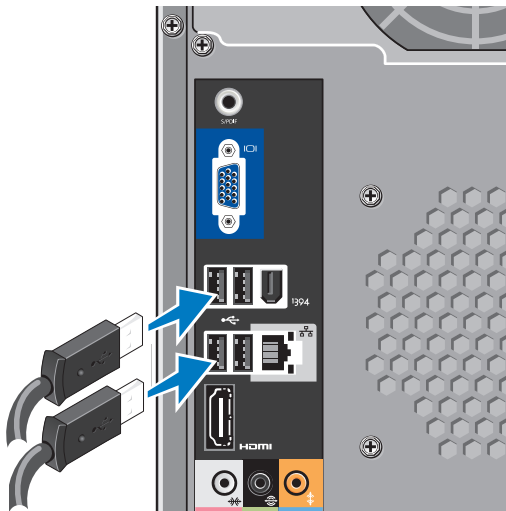

Conectarea cablului de rețea (Opțional)

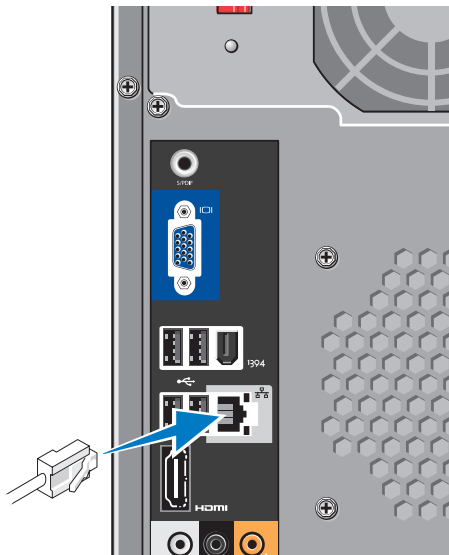

Pentru a termina instalarea calculatorului nu este necesară o conexiune de rețea dar, dacă aveți o rețea existentă sau o conexiune de Internet care utilizează conectarea prin cablu (cum ar fi un modem de cablu pentru acasă sau o mufă Ethernet), o puteți conecta acum. Utilizarea numai a cablului Ethernet (conector RJ45). Nu introduceți un cablu telefonic (conector RJ11) în conectorul de rețea.



Pentru a lega calculatorul la rețea sau la un dispozitiv de bandă largă, conectați un capăt al cablului de rețea la un port de rețea sau la un dispozitiv de bandă largă. Conectați celălalt capăt al cablului de rețea la conectorul adaptorului de rețea de pe panoul din spatele calculatorului. Un clic indică faptul că s-a efectuat conectare fermă a cablului.

Conectarea cablurilor de alimentare pentru monitor și pentru calculator

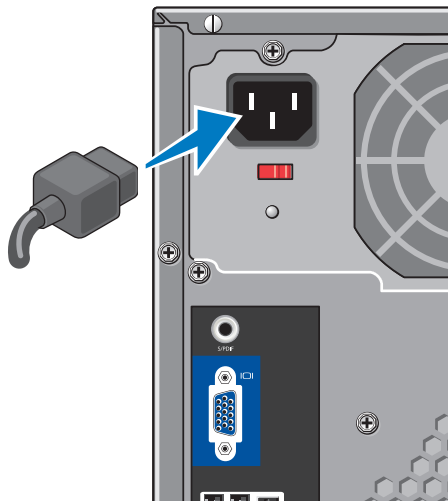

Apăsați butoanele de alimentare de la calculator și de la monitor



Windows Vista® Instalare

Pentru a instala pentru prima dată Windows Vista, urmați instrucțiunile de pe ecran. Acești pași sunt obligatorii și efectuarea lor poate dura până la 15 minute. Ecranele afișate vă vor conduce prin mai multe proceduri, inclusiv acceptarea acordurilor de licențiere, preferințele de instalare și setarea unei conexiuni de Internet.

 **MENTIUNE:** Nu întrerupeți procesul de instalare a sistemului de operare. Dacă faceți acest lucru, calculatorul ar putea deveni inoperabil.

Conectarea la Internet (Opțional)

 **NOTĂ:** Furnizorii de servicii Internet (ISP) și ofertele acestora variază în funcție de țară.

Pentru conectarea la Internet, aveți nevoie de un modem extern sau de o conexiune de rețea și de un furnizor de servicii Internet (ISP). Furnizorul dvs. de servicii Internet vă va oferi una sau mai multe din următoarele opțiuni de conectare la Internet:

- Conexiune DSL, care asigură acces de mare viteză la Internet prin intermediul unei linii telefonice sau al unui serviciu de telefonie mobilă existent. Dacă aveți o conexiune DSL, puteți accesa Internetul folosind simultan telefonul pe aceeași linie.
- Conexiunile prin modem de cablu care asigură acces de mare viteză la Internet prin intermediul liniei de cablu TV locală.
- Conexiune prin modem de satelit, care asigură acces de mare viteză la Internet prin intermediul unui sistem de televiziune prin satelit.
- Conexiuni dial-up care asigură accesul la Internet prin intermediul unei linii telefonice. Conexiunile dial up sunt considerabil mai lente decât conexiunile DSL și decât cele prin modem de cablu (sau de satelit). Calculatorul dvs. nu are modem integrat. Pentru a utiliza serviciul dial-up cu calculatorul dvs., aveți nevoie de un modem USB opțional USB.

- Wireless LAN conexiuni care asigură accesul la Internet utilizând tehnologia WiFi 802.11. Suportul pentru wireless LAN necesită componente interne opționale care pot fi instalate sau nu în calculatorul dvs., în funcție de decizia luată la momentul achiziției.

 **NOTĂ:** Dacă în comanda dvs. originală nu a fost inclus un modem USB sau un adaptor WLAN, puteți să achiziționați aceste componente de pe site-ul Dell, la dell.com.

Configurarea unei conexiuni Internet cablate

Dacă utilizați o conexiune dial-up, conectați linia telefonică la modemul USB extern (opțional) și la mufa telefonică din perete, înainte de a configura conexiunea Internet. Dacă utilizați o conexiune DSL sau prin modem de cablu/satelit, contactați furnizorul de servicii Internet sau serviciul de telefonie mobilă pentru instrucțiuni de configurare.

Configurarea unei conexiuni fără fir

Înainte de a putea utiliza conexiunea de Internet fără fir, trebuie să vă conectați la un ruter. Pentru a configura conexiunea la un ruter fără fir:

1. Salvați și închideți toate fișiere deschise și părăsiți toate programele deschise.
2. Faceți clic pe **Start**  → **Connect To** (Conectare la).
3. Urmați instrucțiunile de pe ecran pentru a finaliza configurarea.

Configurarea conexiunii Internet

Pentru a configura o conexiune la Internet prin intermediul unei scurtături furnizate de ISP, aflată pe desktop:

1. Salvați și închideți orice fișier deschis și părăsiți orice program deschis.
2. Faceți dublu clic pe iconul ISP de pe desktop-ul Microsoft® Windows®.
3. Urmați instrucțiunile de pe ecran pentru a finaliza configurarea.

Dacă nu aveți un icon ISP pe desktop sau dacă doriți să configurați o conexiune Internet cu un alt ISP, efectuați pașii din secțiunea următoare.

 **NOTĂ:** Dacă nu vă puteți conecta la Internet dar ați reușit acest lucru în trecut, furnizorul dumneavoastră de servicii Internet poate avea probleme temporare. Contactați furnizorul de servicii Internet pentru a verifica starea serviciului, sau încercați să vă conectați din nou mai târziu.

 **NOTĂ:** Trebuie să aveți la îndemână informațiile referitoare la ISP-ul dumneavoastră. Dacă nu aveți un ISP, programul asistent Connect to the Internet (Conectare la Internet) vă poate ajuta să obțineți unul.

1. Salvați și închideți orice fișier deschis și părăsiți orice program deschis.
2. Faceți clic pe **Start**  → **Control Panel**.

3. La **Network and Internet** (Rețea și Internet), faceți clic pe **Connect to the Internet** (Conectare la Internet).

The **Apare fereastra Connect to the Internet** (Conectare la Internet).

4. Faceți clic fie pe **Broadband (PPPoE)** (Bandă largă), fie pe **Dial-up**, în funcție de modul dorit de conectare:

- a. Selectați **Broadband** (Bandă largă) dacă veți utiliza o conexiune DSL, modem de satelit, modem de cablu TV sau tehnologia de conectare fără fir Bluetooth®.
- b. Selectați **Dial-up** dacă veți utiliza un modem USB dial-up opțional sau ISDN.

 **NOTĂ:** Dacă nu știți ce tip de conexiune să selectați, faceți clic pe **Help me choose** (Ajutor pentru selectare) sau contactați furnizorul de servicii Internet.

5. Urmați instrucțiunile de pe ecran și folosiți informațiile de configurare furnizate de ISP-ul dumneavoastră pentru a încheia configurarea.

Utilizarea conectorilor Studio 540

Calculatorul dvs. are indicatoare, butoane și caracteristici care furnizează informații la prim privire, precum și comenzi rapide pentru sarcinile comune, care vă economisesc timpul.

Vedere din față - Caracteristici

- 1 Etichetă de service (amplasată pe partea de sus a șasiului, spre spate) —** Utilizați eticheta de service pentru a identifica calculatorul dvs. atunci când accesați site-ul de asistență Dell sau nd apelați asistența tehnică.
- 2 Unitate optică —** Redă sau înregistrează numai CD-uri, DVD-uri și discuri Blu-ray™ standard (12 cm).
- 3 Panou unitate optică—** Acest panou acoperă unitatea optică (ilustrat în poziția deschisă).

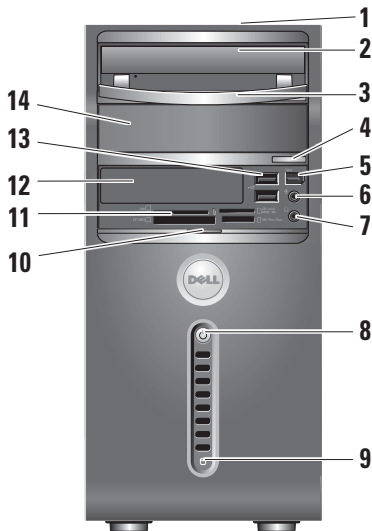



4 **Butonul eject al buton eject** — Apăsați pentru a ejecta discul din unitatea optică.

5  **IEEE 1394 - conector** — Se conectează la dispozitive multimedia seriale de mare viteză, cum ar fi camerele digitale.

6  **Conector line-in sau conector de microfon** — Se conectează la un microfon pentru voce sau la un cablu audio pentru intrare semnal audio.

7  **Conector căști** — Se conectează căștile.

 **NOTĂ:** Pentru conectarea la o boxă cu amplificator sau la un sistem audio, utilizați conectorul audio out (ieșire audio) sau conectorul S/PDIF din partea din spate a calculatorului.

8  **Butonul și indicatorul luminos de alimentare** — Când este apăsat, pornește și oprește alimentarea cu curent electric a calculatorului. Indicatorul luminos din centrul acestui buton indică starea alimentării:

- Alb intermitent — calculatorul este în starea de repaus.
- Alb continuu — calculatorul este în starea de alimentare pornită.
- Galben închis intermitent — este posibil să existe o problemă cu placa de bază.
- Galben închis continuu — este posibil să existe o problemă cu placa de bază sau cu sursa de alimentare.



9 **Hard disk indicator luminos**

activitate — Se aprinde când calculatorul citește sau scrie date. O lumină albastră intermitentă indică activitatea hard diskului.



ATENȚIONARE: Pentru a preveni pierderea de date, nu închideți niciodată calculatorul când indicatorul luminos de activitate a hard diskului se aprinde cu intermitență.

- 10 **Mânerul ușii panoului frontal** — Glisați vertical mânerul ușii panoului frontal pentru a acoperi locașul pentru unitatea FlexBay, conectorii USB, conectorul IEEE 1394, conectorul pentru căști și conectorul pentru microfon.



- 11 **Cititor Media card** — Asigură un mod rapid și convenabil de a vizualiza și a partaja fotografii digitale, muzică, material video și documente stocate pe următoarele tipuri de carduri de memorie digitale:

- Card de memorie Secure digital (SD)
- Secure Digital High Capacity (SDHC)
- Cititor carduri Multi Media (MMC)
- Memory Stick
- Memory Stick PRO
- Card xD-Picture (tip - M și tip - H)

- 12 **Unitate FlexBay** — Poate conține, opțional, un FlexBay.



- 13 **USB 2.0 conectori (2)** —

Conectează dispozitivele USB care sunt conectate ocazional, cum sunt stickuri de memorie, camere digitale și playere MP3.

- 14 **Locaș unitate optică opțional** — Poate conține o unitate optică suplimentară.

Caracteristici vedere din spat

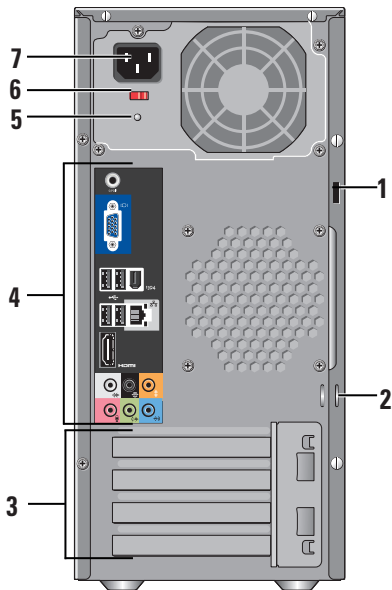

1 Conector cablu securitate — Se conectează la un dispozitiv de blocare pentru cablul de securitate utilizat ca dispozitiv anti-furt.

NOTĂ: Înainte de a cumpăra un dispozitiv de blocare, verificați dacă funcționează cu conectorul pentru cablu de securitate cu care este prevăzut calculatorul dvs.

2 Inele lacăt — Pentru atașarea unui dispozitiv anti-furt disponibil în comerț.

3 Conectoare pentru plăci suplimentare (4) — Conectori de acces pentru orice placă PCI și PCI Express instalată.





4 Conectorii de pe panoul din spate — Conectați dispozitivele USB, audio și altele, în conectorul corespunzător.

5 Indicator luminos sursă de alimentare — Indică alimentarea cu curent electric a sursei de alimentare.







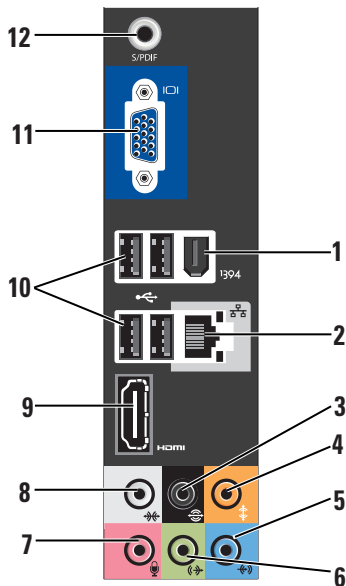

6 Comutator selector tensiune — Selectează doemniul specific de tensiune.

7 Conector alimentare — Conectează calculatorul la priza de alimentare.

Conectorii de pe panoul din spate

-  **IEEE 1394 - conector** — Se conectează la dispozitive multimedia seriale de mare viteză, cum ar fi camerele digitale.
-  **Rețea conector și indicator luminos** — Conectează calculatorul la rețea sau la un dispozitiv de bandă largă. Indicatorul luminos al activității rețelei se aprinde cu intermitență când calculatorul transmite sau recepționează date. Un volum mare de trafic de rețea poate face ca lumina să pară că este aprinsă continuu.
-  **Conector Back L/R surround (S/D surround spate)** — Se conectează la un sistem de boxe pe mai multe canale.
-  **Conector boxă centru/subwoofer** — Se conectează la un subwoofer.



- 5  **Conector line-in** (intrare linie) — Se conectează la un microfon pentru voce sau la intrarea audio a unui program audio sau de telefonie.
La calculatoarele care au placă de sunet, utilizați conectorul de pe placa respectivă.
- 6  **Conector frontal L/R line-out** (ieșire linie S/D) — Se conectează la căști și la boxe cu amplificator integrat.
La calculatoarele care au placă de sunet, utilizați conectorul de pe placa respectivă.
- 7  **Conector pentru microfon** — Se conectează la un dispozitiv de înregistrare/redare, cum ar fi microfon, casetofon, CD player sau VCR.
La calculatoarele care au placă de sunet, utilizați conectorul de pe placa respectivă.
- 8  **Conector Side L/R surround** (S/D surround lateral) — Se conectează la un sistem de boxe surround.
La calculatoarele care au placă de sunet, utilizați conectorul de pe placa respectivă.
- 9  **HDMI 1.2 conector** — Se conectează la un aparat TV, atât pentru semnalele video, cât și pentru cele audio.
 **NOTĂ:** În cazul unui monitor cu boxe încorporate, va fi citi numai semnalul video.
- 10  **USB 2.0 conectori (4)** — Conectează dispozitivele USB, cum sunt mouse, tastatură, imprimantă, unitate externă, sau player MP3.
- 11  **VGA** — Se conectează la un monitor sau la un proiector, numai pentru semnale video.
- 12 **S/PDIF conector** — Se conectează la amplificatoare și la televizoare pentru semnal audio digital prin cabluri digitale optice. Acest format transmite semnalul audio fără a-l trece printr-un proces de conversie în semnal audio analog.

Caracteristici Software

 **NOTĂ:** Pentru informații suplimentare despre caracteristicile descrise în această secțiune, consultați *Dell Technology Guide* (Ghidul de tehnologie Dell) de pe hard diskul dvs. sau de pe site-ul de asistență Dell, la support.dell.com.

Productivitate și comunicații

Puteți utiliza calculatorul pentru a crea prezentări, broșuri, felicitări, fluturași și tabele. De asemenea, puteți edita și vizualiza fotografii și imagini digitale. Verificați comanda de achiziție pentru a vedea ce software este instalat pe calculator.

După conectarea la Internet, puteți accesa site-uri web, configura contul de e-mail, încărca și descărca fișiere ș.a.m.d.

Amuzament și multimedia

Țineți cont de calculatorul pentru a privi material video, a juca jocuri, a vă crea propriile CD-uri și a asculta muzică și emisiuni radio. Unitatea dvs. optică pentru discuri poate accepta formate multiple de discuri, inclusiv CD-uri, discuri Blu-ray (dacă această opțiune este selectată la momentul achiziției) și DVD-uri.

Puteți descărca sau copia fotografiile și fișierele video de pe dispozitive portabile, cum ar fi camere digitale și telefoane mobile. Aplicațiile software opționale vă dau posibilitatea să vă organizați și să creați fișiere de muzică și video care pot fi înregistrate pe disc, salvate pe dispozitive portabile, cum ar fi playerele MP3 și dispozitivele portabile pentru distracție, sau care pot fi vizualizate direct sau pot fi conectate la televizoare, proiectoare și echipamente tip home theater.

Personalizarea desktop-ului

Puteți să vă personalizați desktop-ul, pentru a-i modifica aspectul, rezoluția, fundalul, screensaver-ul ș.a.m.d., accesând fereastra

Personalize appearance and sounds

(Personalizare aspect și sunete).

Pentru a accesa fereastra cu proprietățile ecranului:

1. Faceți clic dreapta pe o zonă liberă de pe desktop.
2. Faceți clic **Personalize** (Personalizare), pentru a deschide fereastra **Personalize appearance and sounds** (Personalizare aspect și sunete) și a afla mai multe despre opțiunile de personalizare pe care le aveți.

Personalizarea setărilor de gestionare a energiei

Puteți utiliza opțiunile de gestionare a energiei din sistemul de operare pentru a configura setările de gestionare a energiei pe calculatorul dvs. Microsoft® Windows Vista® oferă trei opțiuni implicite:

- **Balanced** (Echilibrat) — Această opțiune de gestionare a energiei oferă toată performanța atunci când vă este necesară și economisește energia în perioadele de inactivitate.
- **Power saver** (Economizor de energie) — Această opțiune de gestionare a energiei economisește energia pe calculatorul dvs. prin reducerea performanței sistemului și maximizarea duratei de viață a calculatorului prin reducerea cantității de energie consumate de calculator pe durata vieții acestuia.
- **High performance** (Performanță înaltă) — Această opțiune de gestionare a energiei asigură sistemului cel mai înalt nivel de performanță prin adaptarea vitezei procesorului la activitatea dvs. și prin maximizarea performanței sistemului.

Copierea de siguranță a datelor

Se recomandă să faceți periodic copii de siguranță ale fișierelor și ale folderelor de pe calculator. Pentru a face copii de siguranță ale fișierelor:

1. Faceți clic pe **Start**  → **Control Panel** → **System and Maintenance** (Sistem și întreținere) → **Welcome Center** (Centrul de primire) → **Transfer files and settings** (Transfer fișiere și setări).
2. Faceți clic pe **Back up files** (Efectuare copie de siguranță fișiere) sau pe **Back up computer** (Efectuare copie de siguranță calculator).
3. Faceți clic pe **Continue** (Continuare) din caseta de dialog **User Account Control** (Control cont utilizator) și urmați instrucțiunile din Expertul „Copii de siguranță fișiere”.

Rezolvare Probleme

În această secțiune sunt furnizate informații pentru depanarea calculatorului dvs. Dacă nu puteți rezolva problema urmând aceste îndrumări, consultați „Utilizarea instrumentelor de asistență tehnică” la pagina 29 sau „Contactarea Dell” la pagina 46.

⚠ ATENȚIE: Capacul calculatorului poate fi îndepărtat numai de personal de service instruit. Pentru instrucțiuni de service și depanare avansate, vezi *Manual de service* pe site-ul de suport Dell la adresa support.dell.com.

⚠ ATENȚIE: Înainte de a lucra în interiorul calculatorului, citiți informațiile privind siguranța care au fost livrate împreună cu calculatorul. Pentru informații suplimentare privind cele mai bune practici de siguranță, consultați *Regulatory Compliance Homepage* (pagina de pornire privind respectarea reglementărilor) pe www.dell.com la

**următoarea adresă:
http://www.dell.com/regulatory_compliance.**

Probleme de rețea

Conexiuni fără fir

Dacă conexiunea de rețea s-a pierdut — Ruterul fără fir este offline sau modul fără fir a fost dezactivat în calculator.

- Verificați dacă ruterul fără fir este alimentat și conectat la sursa dvs. de date (modem de cablu sau hub de rețea).
- Restabiliți conexiunea la ruterul fără fir:
 - a. Salvați și închideți orice fișier deschis și părăsiți orice program deschis.
 - b. Faceți clic pe **Start**  → **Connect To** (Conectare la).
 - c. Urmați instrucțiunile de pe ecran pentru a finaliza configurarea.

Conexiuni cablate

Dacă conexiunea de rețea s-a pierdut —

Cablul este slăbit sau deteriorat.

- Verificați cablul pentru a vă asigura că este conectat și nu este deteriorat.

Indicatorul luminos pentru integritatea conexiunii aflat în conectorul integrat de rețea vă permite să verificați dacă conexiunea funcționează și furnizează informații privind starea acesteia:

- Verde — Există o conexiune bună între o rețea tip 10/100-Mbps și calculator.
- Portocaliu — Există o conexiune bună între o rețea tip 1000-Mbps și calculator.
- Stins (nicio lumină) — Calculatorul nu detectează o conexiune fizică la rețea.

 **NOTĂ:** Indicatorul luminos pentru integritatea conexiunii de pe conectorul de rețea este destinat numai conexiunilor realizate prin cablu. Indicatorul luminos pentru integritatea conexiunii nu arată starea conexiunilor fără fir.

Probleme de alimentare

Dacă indicatorul luminos pentru alimentare

este stins — Calculatorul este stins sau nu primește curent.

- Reintroduceți cablul de alimentare atât în conectorul de alimentare, cât și în priză.
- dacă calculatorul este conectat la o priză multiplă, asigurați-vă că acesta este conectat la o priză și că este pornit. De asemenea, eliminați dispozitivele de protecție la supratensiune, prizele multiple și prelungitoarele pentru a verifica dacă alimentare calculatorului se face corect.
- Asigurați-vă că priza funcționează testând-o cu un alt dispozitiv, cum ar fi o lampă.
- Verificați conexiunile cablului transformatorului c.a. Dacă transformatorul de c.a. are indicator luminos, asigurați-vă că acesta este aprins.

Dacă indicatorul luminos de alimentare este aprins continuu în alb, calculatorul nu răspunde — Este posibil ca monitorul să nu fie conectat sau să nu fie alimentat. Asigurați-vă că monitorul este conectat corespunzător, apoi stingeți-l și aprindeți-l din nou.

Dacă indicatorul luminos de alimentare se aprinde intermitent în alb — Calculatorul este în modul standby. Apăsați o tastă de pe tastatură, mișcați cursorul de pe trackpad sau un mouse conectat, sau apăsați butonul de alimentare pentru a relua funcționarea normală.

Dacă indicatorul luminos de alimentare este aprins continuu în galben închis — Calculatorul are o problemă de alimentare sau un dispozitiv intern funcționează defectuos. Pentru asistență, contactați Dell, vezi „Contactare Dell” la pagina 46.

Dacă indicatorul luminos de alimentare se aprinde intermitent în galben închis — Calculatorul primește curent electric dar un dispozitiv ar putea funcționa defectuos sau ar putea fi instalat incorect. Este posibil să trebuiască să scoateți și să reinstalați modulele de memorie (pentru informații privind scoaterea și punerea la loc a modulelor de memorie, vezi *Manual de service* pe site-ul de suport Dell la adresa support.dell.com).

Dacă se produc interferențe care îngreunează recepția la calculator — Un semnal nedorit creează interferențele prin întreruperea sau blocarea altor semnale. Unele cauze posibile ale apariției interferențelor sunt:

- Cablurile de alimentare, al tastaturii și al mouse-lui.
- Prea multe dispozitive conectate la o priză multiplă.
- Mai multe prize multiple conectate la aceeași priză electrică.

Probleme privind memoria

Dacă primiți un mesaj de memorie insuficientă —

- Salvați și închideți toate fișierele deschise și părașiți toate programele deschise pe care nu le folosiți pentru a vedea dacă acest lucru rezolvă problema.
- Consultați documentația software-ului pentru cerințele minime de memorie. Dacă este necesar, instalați memorie suplimentară (vezi *Manual de service* pe site-ul de suport Dell la adresa **support.dell.com**).
- Reinstalați modulele de memorie (vezi *Manual de service* pe site-ul de suport Dell la adresa **support.dell.com**) pentru a asigura comunicarea reușită a calculatorului cu memoria.

Dacă apar alte probleme privind memoria —

- Respectați cu strictețe îndrumările privind instalarea memoriei (vezi *Manual de service* pe site-ul de suport Dell la adresa **support.dell.com**).

- Verificați dacă modulul de memorie este compatibil cu calculatorul. Calculatorul dvs. acceptă memorie DDR2. Pentru informații suplimentare privind tipul de memorie acceptată de calculatorul dvs., consultați „Specificații” la pagina 51.
- Rulați Dell Diagnostics (Diagnosticare Dell) vezi „Diagnosticarea Dell” la pagina 32).
- Reinstalați modulele de memorie (vezi *Manual de service* pe site-ul de suport Dell la adresa **support.dell.com**) pentru a asigura comunicarea reușită a calculatorului cu memoria.

Blocaje și probleme de software

În cazul când calculatorul nu pornește —

Asigurați-vă că: cablul de alimentare este bine conectat la calculator și la priză electrică.

Dacă un program nu mai răspunde —

Închideți programul:

1. Apăsați simultan <Ctrl><Shift><Esc>.
2. faceți clic pe **Applications** (Aplicații).

3. Faceți clic pe programul care nu mai răspunde
4. Faceți clic pe **End Task** (Oprire sarcină).

Dacă un program se blochează în mod repetat — Verificați documentația software-ului. Dacă este necesar, dezinstalați și reinstalați programul.

 **NOTĂ:** Software-ul cuprinde, de obicei, instrucțiuni de instalare, în documentație sau pe CD.

Dacă calculatorul nu mai răspunde —

 **MENTIUNE:** Este posibil să pierdeți date dacă nu reușiți să opriți calculatorul în mod corespunzător.

Opriți calculatorul. Dacă nu observați nicio reacție la apăsarea unei taste sau la deplasarea mouse-ului, țineți apăsat butonul de pornire timp de 8-10 secunde până la oprirea calculatorului. Apoi reporniți calculatorul.

Dacă un program este proiectat pentru o versiune mai veche de sistem de operare Microsoft® Windows® —

Rulați Program Compatibility Wizard (Programul asistent pentru compatibilitatea programelor). Programul Compatibility Wizard configurează un program în așa fel încât acesta să ruleze într-un mediu similar cu mediile sistemelor de operare non-Vista.

1. Faceți clic pe **Start**  → **Control Panel** → **Programs** (Programe) → **Utilizați un program mai vechi cu această versiune de Windows**.
2. Pe ecranul de întâmpinare, faceți clic pe **Next** (Pasul următor).
3. Urmați instrucțiunile de pe ecran.

Dacă apare un ecran complet albastru —

Opriți calculatorul. Dacă nu observați nicio reacție la apăsarea unei taste sau la deplasarea cursorului sau a mouse-ului, țineți apăsat butonul de pornire timp de 8-10 secunde până la oprirea calculatorului. Apoi reporniți calculatorul.

Dacă aveți alte probleme de software —

- Faceți imediat copii de siguranță pentru fișierele dvs.
 - Utilizați un program antivirus pentru a scana hard diskul sau CD-urile.
 - Salvați și închideți toate fișierele și programele deschise și închideți calculatorul din meniul **Start** .
 - Verificați documentația software-ului sau contactați producătorul software-ului pentru informații privind rezolvarea problemelor:
 - Verificați dacă programul este compatibil cu sistemul de operare instalat pe calculator.
 - Verificați dacă sunt întrunite cerințele hardware minime necesare pentru rularea programului. Pentru detalii, consultați documentația software-ului.
 - Verificați dacă programul este instalat și configurat corespunzător.
- Verificați dacă driverele pentru dispozitive intră în conflict cu programul.
 - Dacă este necesar, dezinstalați și reinstalați programul.

Utilizarea instrumentelor de asistență

Centrul de asistență Dell

Centrul de asistență Dell vă ajută să găsiți informațiile de service, de asistență și pe cele specifice sistemului, de care aveți nevoie. Pentru mai multe informații privind Centrul de asistență Dell și instrumentele de asistență disponibile, faceți clic pe fila **Services** (Servicii) la **support.dell.com**.



Faceți clic pe iconul  din bara de sarcini pentru a rula aplicația. În pagina de pornire găsiți linkuri pentru a accesa:

- Auto-ajutor (Depanare, Securitate, Performanță sistem, Rețea/Internet, Copie de siguranță/ Recuperare și Windows Vista)
- Alerte (alerte asistență tehnică relevante pentru calculatorul dvs.)

- Asistență de la Dell (Asistență tehnică cu DellConnect™, Serviciu clienți, Instruire și tutoriale, Ajutor „Cum să fac” prin telefon cu Dell (Dell on Call) și Scanare online cu PCCheckUp)
- Despre sistem (Documentația sistemului, Informații privind garanția, Informații despre sistem, Îmbunătățiri și accesorii)

În partea de sus a paginii de pornire a Centrului de asistență Dell, este afișat numărul modelului sistemului dvs. împreună cu eticheta de service și codul de service expres.

Pentru mai multe informații privind Centrul de asistență Dell, consultați *Dell Technology Guide* (Ghidul de tehnologie Dell) de pe hard diskul dvs. sau de pe site-ul de asistență Dell, la **support.dell.com**.

 **AVERTISMENT:** Pentru a vă proteja împotriva riscului de electrocutare, rănire produsă de palele în mișcare ale ventilatorului sau alte răniri neprevăzute, scoateți întotdeauna din priză calculatorul înainte de a-i îndepărta capacul.

Mesaje sistem

Dacă calculatorul are o problemă sau o eroare, poate afișa un mesaj sistem care vă va ajuta să identificați cauza și acțiunea necesară pentru rezolvarea problemei.

 **NOTĂ:** Dacă mesajul pe care l-ați primit nu se află în următoarele exemple, consultați documentația sistemului de operare sau pe cea a programului care rula când a apărut mesajul. De asemenea, puteți consulta *Manual de service* pe site-ul de asistență Dell, la **support.dell.com** sau consultați „Contactarea Dell” la pagina 46, pentru asistență.

Alertă! Încercările anterioare de bootare a acestui sistem au eșuat la punctul de verificare (checkpoint) [nnnn]. Pentru ajutor în vederea rezolvării acestei probleme, vă rugăm să rețineți acest checkpoint și să contactați Dell Technical Support (Asistența tehnică Dell) — calculatorul nu a reușit să finalizeze rutina de bootare de trei ori la rând din cauza aceleași erori (pentru asistență, vezi „Contactare Dell” la pagina 46).

Eroare sumă de control CMOS — Posibil defect al plăcii de bază sau baterie RTC descărcată. Bateria trebuie înlocuită. Consultați *Manual de service* pe site-ul de asistență Dell, la **support.dell.com** sau consultați „Contactare Dell” la pagina 46, pentru asistență.

Defect ventilator CPU — Ventilatorul CPU s-a defectat. Ventilatorul CPU trebuie înlocuit. Consultați *Manual de service* pe site-ul de asistență Dell, la **support.dell.com**.

Defect hard disk — Posibilă defectare a hard diskului în timpul rulării HDD POST (pentru asistență, vezi „Contactare Dell” la pagina 46).

Eroare citire hard disk — Posibilă defectare a hard diskului în timpul rulării HDD POST (pentru asistență, vezi „Contactare Dell” la pagina 46).

Tastatură defectă — Înlocuiți tastatura sau verificați dacă este bine conectat cablul.

Nu este disponibilă nicio unitate de bootare — Nu există partiție bootabilă pe hard disk, cablul hard diskului nu este conectat bine sau nu există nicio unitate bootabilă.

- Dacă hard diskul este unitatea dvs. de bootare, asigurați-vă că are cablurile conectate și că unitatea este instalată corect și partiționată ca unitate de bootare.
- Intrați în configurarea sistemului și asigurați-vă că informațiile privind secvența de boot sunt corecte (consultați *Manual de service* pe site-ul de asistență Dell, la **support.dell.com**).

Nu există întrerupere a tactului de ceas — Un chip al plăcii de bază poate să funcționeze defectuos sau placa de bază este defectă (Consultați *Manual de service* pe site-ul de asistență Dell, la **support.dell.com** sau consultați „Contactare Dell” la pagina 46).

Eroare de supracurent USB — Deconectați dispozitivul USB. Dispozitivul dvs. USB are nevoie de mai mult curent pentru a funcționa corespunzător. Utilizați o sursă de alimentare externă pentru a conecta dispozitivul USB sau, dacă dispozitivul dvs. are două cabluri USB, conectați-le pe ambele.

ATENȚIONARE - SISTEMUL DE AUTO_ MONITORIZARE a hard diskului a raportat că unul din parametri a depășit domeniul normal de funcționare. Dell vă recomandă să faceți copii de siguranță în mod regulat. Un parametru care funcționează în afara domeniului poate să indice sau nu o problemă potențială cu hard diskul — Eroare S.M.A.R.T, posibil defect al hard

Utilizarea instrumentelor de asistență

diskului. Această caracteristică poate fi activată sau dezactivată în setup-ul din BIOS (pentru asistență, vezi „Contactare Dell” la pagina 46).

Utilitarul Hardware Troubleshooter

Dacă un dispozitiv nu este detectat în cursul instalării sistemului de operare, fie este detectat dar este configurat incorect, puteți utiliza utilitarul **Hardware Troubleshooter** pentru a rezolva incompatibilitatea

Pentru a porni utilitarul Hardware Troubleshooter:

1. Faceți clic pe **Start**  → **Help and Support** (Ajutor și Asistență).
2. Tastați `hardware troubleshooter` în câmpul de căutare și apăsați <Enter> pentru a porni căutare.
3. În cadrul rezultatelor căutării, selectați opțiunea care descrie cel mai bine problema și urmați pașii rămași.

Dell Diagnostics

Dacă aveți o problemă cu calculatorul, efectuați verificările din „Blocaje și probleme de software” de la pagina 26 și rulați Dell Diagnostics înainte de a contacta Dell pentru asistență tehnică.

Este recomandabil să tipăriți aceste instrucțiuni înainte de a începe.

 **NOTĂ:** Programul utilitar Dell Diagnostics funcționează numai pe calculatoarele Dell.

 **NOTĂ:** Discul *Drivers and Utilities* (Driveri și utilități) este opțional și este posibil să nu fie livrat odată cu calculatorul.

Consultați secțiunea Instalare sistem din *Manual de service* pentru a vedea informațiile privind configurarea calculatorului și asigurați-vă că dispozitivul pe care vreți să-l testați este afișat în programul de instalare a sistemului și că este activ.

Porniți Dell Diagnostics de pe hard disk sau de pe discul *Drivers and Utilities* (Driveri și utilitare).

Pornirea Dell Diagnostics de pe hard disk

Dell Diagnostics este stocat pe o partiție utilitară de diagnosticare, ascunsă, de pe hard disk.

 **NOTĂ:** În cazul în care calculatorul nu poate afișa o imagine pe ecran, consultați „Contactare Dell” la pagina 46.

1. Asigurați-vă că sistemul dumneavoastră este conectat la o priză electrică despre care știți că funcționează corespunzător.
2. Porniți (sau reporniți) calculatorul.
3. Când apare logoul DELL™ apăsați imediat <F12>. Selectați **Diagnostics** (Diagnosticare) din meniul de boot și apăsați <Enter>.

 **NOTĂ:** Dacă așteptați prea mult și apare logo-ul sistemului de operare, atunci continuați să așteptați până ce este afișat desktop-ul Microsoft® Windows® apoi închideți calculatorul pentru a încerca din nou.

 **NOTĂ:** Dacă vedeți un mesaj care indică faptul că nu s-a găsit nicio partiție de utilități pentru diagnosticare, porniți Dell Diagnostics de pe discul *Drivers and Utilities* (Drivere și utilități).

4. Apăsați orice tastă pentru a porni Dell Diagnostics de pe partiția utilitară de diagnosticare de pe hard disk.

Pornirea Dell Diagnostics de pe discul Drivers and Utilities (Drivere și utilitare)

1. Introduceți discul *Drivers and Utilities* (Drivere și utilitare)
2. Opriți și reporniți calculatorul. Când apare logoul DELL, apăsați imediat <F12>.

 **NOTĂ:** Dacă așteptați prea mult și apare logo-ul sistemului de operare, atunci continuați să așteptați până ce este afișat desktop-ul Microsoft® Windows® apoi închideți calculatorul pentru a încerca din nou.

Utilizarea instrumentelor de asistență

-  **NOTĂ:** Pașii care urmează modifică secvența de pornire doar pentru următoarea pornire a calculatorului. La pornirea ce urmează acesteia, calculatorul va încărca sistemul de operare de pe dispozitivele specificate în programul de configurare a sistemului.
3. Când apare lista cu dispozitivul de pe care să se facă bootarea, evidențiați **CD/DVD/CD-RW** și apăsați <Enter>.
 4. Selectați opțiunea **Boot from CD-ROM** (Bootare de pe CD-ROM) din meniul care apare și apăsați <Enter>.
 5. Tastați 1 pentru a porni meniul CD-ului și apăsați <Enter> pentru a continua.
 6. Din lista numerotată, selectați **Run the 32 Bit Dell Diagnostics** (Rulare Dell Diagnostics pe 32 biți). Dacă în listă apar mai multe versiuni, selectați versiunea potrivită pentru calculatorul dvs.
 7. La afișarea **Main Menu** (meniului principal) al programului Dell Diagnostics, selectați testul pe care doriți să îl rulați.

Recuperarea sistemului Opțiuni

Puteți restaura sistemul de operare în următoarele moduri:

- System Restore (Restaurarea sistemului) readuce calculatorul la o stare de operare anterioară, fără a afecta fișierele de date. Utilizați System Restore ca primă soluție pentru restaurarea sistemului de operare și păstrarea fișierelor de date.
- Dell Factory Image Restore (Restaurarea imaginii din fabrică Dell) readuce hard diskul la starea de operare în care se afla la achiziționarea calculatorului. Acest procedeu șterge permanent toate datele de pe hard disk și elimină toate programele instalate după ce ați primit calculatorul. Utilizați Dell Factory Image Restore numai dacă System Restore nu rezolvă problema sistemului dvs. de operare.

- Dacă ați primit un disc Operating System (Sistemul de operare) împreună cu calculatorul, îl puteți utiliza pentru a restaura sistemul de operare. Totuși, prin utilizarea discului Operating System se șterg și toate datele de pe hard disk. Utilizați discul numai dacă System Restore nu a rezolvat problema sistemului de operare.

Restaurarea sistemului

Sistemul de operare Windows oferă opțiunea System Restore (Restaurare sistem) care vă permite să readuceți calculatorul la o stare de operare anterioară (fără a afecta fișierele de date), dacă modificările de hardware, software sau ale altor setări de sistem au adus calculatorul într-o stare de funcționare nedorită. Toate modificările pe care System Restore le aduce calculatorului sunt complet reversibile.

Recuperarea sistemului Opțiuni

➔ **ATENȚIONARE:** Realizați în mod regulat copii de siguranță pentru fișierele de date. System Restore nu monitorizează și nu recuperează fișierele de date.

✍ **NOTĂ:** Procedurile descrise în acest document au fost scrise pentru aspectul implicit al Windows, deci, este posibil ca ele să nu se aplice dacă ați setat calculatorul dvs. Dell™ să afișeze aspectul Windows Clasic.

Pornirea System Restore (Restaurare sistem)

1. Faceți clic pe **Start** (Pornire) .
2. În caseta **Start Search** (Pornire Căutare), scrieți `System Restore` și apăsați <Enter>.

✍ **NOTĂ:** Poate apărea fereastra **User Account Control** (Control cont utilizator). Dacă sunteți administratorul calculatorului, faceți clic pe **Continue** (Continuare); în caz contrar, contactați administratorul pentru a continua acțiunea dorită.

3. Faceți clic pe **Next** (Pasul următor) și urmați instrucțiunile de pe ecran.

În cazul în care System Restore (Restaurare sistem) nu a rezolvat problema, puteți anula restaurarea anterioară.

Anularea restaurării anterioare

✍ **NOTĂ:** Înainte de a anula restaurarea anterioară, salvați și închideți toate fișierele și programele deschise. Nu modificați, nu deschideți și nu ștergeți niciun fișier sau program înainte de încheierea restaurării sistemului.

1. Faceți clic pe **Start** (Pornire) .
2. În caseta **Start Search** (Pornire Căutare), scrieți `System Restore` și apăsați <Enter>.
3. Faceți clic pe **Undo my last restoration** (Anularea ultimei restaurări) și apoi pe **Next** (Pasul următor).

Dell Factory Image Restore

➡ **ATENȚIONARE:** Utilizarea Dell Factory Image Restore (Restaurare imagine din fabrică Dell) șterge permanent toate datele de pe hard disk și elimină toate programele sau driverele care au fost instalate după ce ați primit calculatorul. Dacă este posibil, realizați o copie de siguranță a datelor înainte de folosirea programului PC Restore. Utilizați Dell Factory Image Restore numai dacă System Restore nu rezolvă problema sistemului dvs. de operare.

✍ **NOTĂ:** Este posibil ca Dell Factory Image Restore să nu fie disponibilă în anumite țări sau pe anumite calculatoare.

Utilizați Dell Factory Image Restore numai ca ultimă metodă pentru restaurarea sistemului de operare. Aceste opțiuni vă restaurează hard diskul la starea de funcționare din momentul achiziționării calculatorului. Toate programele și fișierele adăugate de la primirea calculatorului -

inclusiv fișierele de date - sunt șterse permanent de pe hard disk. Fișierele cu date includ documente, foi de calcul, mesaje de e-mail, fotografii digitale, fișiere de muzică și altele. Dacă este posibil, realizați o copie de siguranță a datelor înainte de folosirea Factory Image Restore.

Dell Factory Image Restore

1. Porniți calculatorul. Când apare logoul Dell, apăsați de mai multe ori <F8> pentru a accesa fereastra **Vista Advanced Boot Options** (Opțiuni avansate de bootare Vista).
2. Selectați **Repair Your Computer** (Reparați calculatorul).
3. Va apărea fereastra **System Recovery Options** (Opțiuni recuperare sistem).
4. Selectați un model de tastatură și faceți clic pe **Next** (Pasul următor).
5. Pentru a accesa opțiunile de recuperare, deschideți sesiunea ca utilizator local. Pentru a accesa linia de comandă, scrieți `administrator` în câmpul **User name** (Nume utilizator), apoi faceți clic pe **OK**.

6. Faceți clic pe **Dell Factory Image Restore**. Va apărea ecranul de întâmpinare **Dell Factory Image Restore**.

 **NOTĂ:** În funcție de configurația dvs., poate fi necesar să selectați **Dell Factory Tools** (Instrumente Dell Factory) apoi **Dell Factory Image Restore**.

7. Faceți clic pe **Next** (Pasul următor). Va apărea ecranul **Confirm Data Deletion** (Confirmați ștergerea datelor).

 **ATENȚIONARE:** Dacă nu vreți să continuați cu Restaurarea imaginii din fabrică, faceți clic pe **Cancel** (Anulare).

8. Faceți clic în caseta de selectare pentru a confirma că doriți să continuați cu reformatarea hard diskului și cu restaurarea software-ului de sistem la starea din fabricație, apoi faceți clic pe **Next** (pasul următor).

Procesul de restaurare începe și poate dura cinci sau mai multe minute. Apare un mesaj când sistemul de operare și aplicațiile instalate din fabrică au fost restaurate la starea din fabricație.

9. Faceți clic pe **Finish** (Terminare) pentru a reboota sistemul.

Reinstalarea sistemului de operare

Înainte de a începe

Dacă intenționați să reinstalați sistemul de operare Windows pentru a corecta o problemă creată de un driver nou instalat, încercați întâi utilizând Windows Device Driver Rollback (Revenirea la driverul anterior). Dacă Device Driver Rollback nu rezolvă problema, atunci folosiți System Restore pentru a aduce sistemul de operare la starea de funcționare anterioară instalării noului driver pentru dispozitiv. Consultați „Utilizarea Microsoft Windows System Restore” la pagina 33.

⚠ ATENȚIONARE: Înainte de efectuarea instalării, realizați o copie de siguranță a tuturor datelor de pe hard diskul primar. Pentru configurațiile convenționale ale hard diskurilor, hard diskul primar este primul disc detectat de calculator.

Pentru a reinstala Windows, aveți nevoie de următoarele elemente:

- *Discul cu sistemul de operare de la Dell*
- *Discul cu drivere și utilitare de la Dell media*

✍ NOTĂ: Discul cu *drivere și utilitare de la Dell* conține driverele care au fost instalate la asamblarea calculatorului. Utilizați discul cu drivere și utilitare de la Dell pentru a încărca toate driverele necesare. În funcție de regiunea din care ați comandat calculatorul, și dacă ați solicitat respectivul disc, este posibil ca discul cu *drivere și utilitare de la Dell* și discul cu *sistemul de operare* să nu fie expediate împreună cu calculatorul.

Reinstalarea Windows Vista

Procesul de reinstalare poate dura în total una până la două ore. După reinstalarea sistemului de operare, este necesar să reinstalați și driverele pentru dispozitive, programul antivirus și alte produse software.

1. Salvați și închideți toate fișierele deschise și părăsiți toate programele deschise.
2. Introduceți discul *Operating System* (Sistemul de operare).
3. Faceți clic pe **Exit** (Ieșire) dacă apare mesajul **Install Windows** (Instalare Windows).
4. Reporniți calculatorul.
5. Când apare logoul DELL, apăsați imediat <F12>.

✍ NOTĂ: Dacă așteptați prea mult și apare logo-ul sistemului de operare, continuați să așteptați până ce este afișat desktop-ul Microsoft® Windows®, apoi închideți calculatorul pentru a încerca din nou.

Recuperarea sistemului Opțiuni

 **NOTĂ:** Pașii care urmează modifică secvența de pornire doar pentru următoarea pornire a calculatorului. La pornirea ce urmează acesteia, calculatorul va încărca sistemul de operare de pe dispozitivele specificate în programul de configurare a sistemului.

6. Când apare lista cu dispozitivul de pe care să se facă bootarea, evidențiați **CD/DVD/CD-RW Drive** (Unitatea CD/DVD/CD-RW) și apăsați <Enter>.
7. Apăsați orice tastă pentru a efectua **Boot from CD-ROM** (Bootare de pe CD-ROM). Urmați instrucțiunile de pe ecran pentru a finaliza instalarea.

Obținere Ajutor

Dacă apare o problemă cu calculatorul, puteți urma pașii de mai jos pentru a diagnostica și elimina problema:

1. Pentru informații și proceduri referitor la problema pe care o are calculatorul dvs., consultați „Rezolvarea problemelor” la pagina 23.
2. Pentru procedurile de rulare a „Dell Diagnostics” (Diagnosticarea Dell), consultați „Dell Diagnostics”, la pagina 32.
3. Completați „Lista de verificări pentru diagnosticare” la pagina 46.
4. Utilizați suita extinsă de servicii online oferite de Dell, disponibilă pe site-ul Dell Support (**support.dell.com**), pentru a vă ajuta în privința instalării și a procedurilor de depanare. Pentru o listă mai largă a suportului online oferit de Dell, consultați „Servicii online” la pagina 42.
5. Dacă nu ați rezolvat problema urmând pașii anteriori, consultați „Contactare Dell” la pagina 46.

 **NOTĂ:** Apelați Dell Support de la un telefon aflat în vecinătatea calculatorului pentru ca echipa de suport tehnic să vă poată indica rapid procedurile de urmat.

 **NOTĂ:** Este posibil ca sistemul Cod Express Service Dell să nu fie disponibil în toate țările.

Când vi se solicită de către sistemul telefonic automat al Dell, introduceți Codul Express Service pentru a ruta apelul direct la personalul de suport adecvat. Dacă nu aveți un Cod Express Service, deschideți directorul **Dell Accessories** (Accesorii Dell), faceți dublu clic pe iconul **Express Service Code** (Codul Express Service) și urmați instrucțiunile afișate.

 **NOTĂ:** Unele din serviciile de mai jos nu sunt întotdeauna disponibile în toate locațiile aflate în afara Statelor Unite. Apelați reprezentanța locală Dell pentru informații privind disponibilitatea acestor servicii în regiunea dumneavoastră.

Suport tehnic și Serviciu clienți

Serviciul de suport Dell vă stă la dispoziție pentru a vă răspunde la întrebările despre hardware-ul Dell. Personalul nostru de suport tehnic utilizează diagnosticarea cu ajutorul calculatorului, pentru a asigura răspunsuri rapide și exacte.

Pentru a contacta serviciul de suport Dell, consultați „Înainte de a apela” la pagina 45, apoi vedeți care sunt informațiile de contact pentru regiunea dvs. sau accesați **support.dell.com**.

DellConnect™

DellConnect este un instrument online pentru accesare simplă care dă posibilitatea serviciului Dell și firmei asociate de suport să acceseze calculatorul dvs. printr-o conexiune de bandă largă, să pună diagnosticul problemei și să efectueze toate reparațiile sub supraveghere. Pentru mai multe informații, accesați **support.dell.com** și faceți clic pe **DellConnect**.

Servicii online

Puteți afla informații despre produsele și serviciile Dell accesând următoarele site-uri web:

- **www.dell.com**
- **www.dell.com/ap** (numai pentru țări din Asia și din zona Pacificului)
- **www.dell.com/jp** (numai pentru Japonia)
- **www.euro.dell.com** (numai pentru Europa)
- **www.dell.com/la** (pentru țări din America Latină și din Caraibe)
- **www.dell.ca** (numai pentru Canada)

Puteți accesa Dell Support prin intermediul următoarelor site-uri web și adrese de e-mail:

Site-uri web Dell Support

- **support.dell.com**
- **support.jp.dell.com** (numai pentru Japonia)
- **support.euro.dell.com** (numai pentru Europa)

E-mail Dell Support adrese

- **mobile_support@us.dell.com**
- **support@us.dell.com**
- **la-techsupport@dell.com** (numai pentru țări din America Latină și din Caraibe)
- **apsupport@dell.com** (numai pentru țări din Asia și din zona Pacificului)

Adrese de e-mail ale departamentelor de marketing și vânzări Dell

- **apmarketing@dell.com** (numai pentru țări din Asia și din zona Pacificului)
- **sales_canada@dell.com** (numai pentru Canada)

Protocolul pentru transfer anonim de fișiere (FTP)

- **ftp.dell.com**

Conectați-vă ca utilizator: `anonim`, iar la parolă introduceți adresa dumneavoastră de e-mail.

AutoTech Service

Serviciul de suport automat Dell – AutoTech – furnizează răspunsuri înregistrate la întrebările cele mai frecvente adresate de clienții Dell cu privire la calculatoarele lor portabile și desktop.

Când apeleți AutoTech, utilizați un telefon cu taste pentru a selecta subiectele la care se referă întrebările dumneavoastră. Pentru instrucțiuni privind accesarea numărului de telefon care trebuie apelat în regiunea dvs., consultați „Contactarea Dell” la pagina 46.

Serviciul automat pentru situația comenzilor

Pentru a verifica situația comenzilor de produse Dell solicitate de dumneavoastră, puteți accesa **support.dell.com** sau puteți apela serviciul automat pentru situația comenzilor. Informațiile necesare pentru identificarea și raportarea situației comenzii dumneavoastră vor fi solicitate prin intermediul unui mesaj înregistrat. Pentru numărul de telefon care trebuie apelat în regiunea dvs., consultați „Contactarea Dell” la pagina 46.

Dacă apar probleme privind o comandă de produse, cum ar fi componente lipsă sau necorespunzătoare sau facturare incorectă, luați legătura cu departamentul de relații cu clienții Dell. La efectuarea apelului, este recomandat să aveți la îndemână factura sau avizul de expediție. Pentru numărul de telefon care trebuie apelat în regiunea dvs., consultați „Contactarea Dell” la pagina 46.

Informații despre produse

Dacă aveți nevoie de informații privind achiziționarea de produse suplimentare disponibile la Dell, sau dacă doriți să lansați o comandă, accesați site-ul Dell la **www.dell.com**. Pentru numărul de telefon care trebuie apelat în regiunea dvs. sau pentru a discuta cu un specialist în vânzări, consultați „Contactarea Dell” la pagina 46.

Returnarea articolelor pentru reparații în termenul de garanție sau pentru înlocuire

Pregătiți toate produsele de returnat, fie pentru reparații, fie pentru înlocuire, după cum urmează:

1. Apelați Dell pentru a obține Un Număr de Autorizație de returnare materiale și scrieți-l clar și la vedere pe partea exterioară a cutiei.
2. Pentru numărul de telefon care trebuie apelat în regiunea dvs., consultați „Contactarea Dell” la pagina 46.

3. Includeți o copie a facturii și o scrisoare în care descrieți motivul returnării.
4. Anexați o copie a Listei de verificări pentru diagnosticare (vezi „Lista de verificări pentru diagnosticare, la pagina 46), în care să fie precizate testele pe care le-ați rulat și orice mesaj de eroare raportat de Diagnosticarea Dell (vezi „Diagnosticarea Dell” la pagina 32).
5. Anexați toate accesoriile care aparțin articolului (articolelor) care se returnează (cabluri de alimentare, software, ghiduri etc.), dacă returul se face pentru înlocuire.
6. Echipamentul trebuie returnat în ambalajul original sau într-unul echivalent.
7. Plata cheltuielilor de expediție cade în sarcina dumneavoastră. De asemenea, trebuie să asigurați produsele returnate și să vă asumați riscul pierderii acestora în timpul expedierii către Dell. Coletele expediate cu plata ramburs nu sunt acceptate.
8. Coletele care nu respectă cerințele menționate anterior vor fi refuzate la recepția Dell și vă vor fi restituite.

Înainte de a apela

 **NOTĂ:** Să aveți pregătit codul de service expres când apelați. Acest cod va facilita direcționarea apelului dumneavoastră de către sistemul telefonic automat pentru suport tehnic Dell. Vi se poate solicita, de asemenea, eticheta de service (fixată în partea superioară a calculatorului).

Nu uitați să completați Lista de verificări pentru diagnosticare. Dacă este posibil, porniți calculatorul înainte de a apela serviciul de asistență tehnică Dell și utilizați un telefon din apropierea calculatorului. Vi se poate solicita să tastați unele comenzi, să furnizați informații detaliate în timpul operațiunilor sau să încercați alți pași de depanare care pot fi executați numai de la calculatorul dvs. Asigurați-vă că aveți la îndemână documentația calculatorului.

Obținere Ajutor

Listă de verificări pentru diagnosticare

- Nume:
- Data:
- Adresă:
- Telefon:
- Eticheta de service (codul de bare din partea din spate sau de sus a calculatorului):
- Codul Express Service:
- Numărul de autorizare returnare material (dacă este furnizat de tehnicianul de asistență Dell):
- Sistemul de operare și versiunea acestuia:
- Dispozitive:
- Plăci de extensie:
- Sunteți conectat la o rețea? Da /Nu
- Rețea, versiune și adaptor de rețea:
- Programe și versiunile acestora:

Consultați documentația sistemului dvs. de operare pentru a determina conținutul fișierelor de pornire a calculatorului. În cazul în care calculatorul este conectat la o imprimantă, imprimați toate fișierele. În caz contrar, notați conținutul tuturor fișierelor înainte de contacta serviciul tehnic Dell.

- Mesaje de eroare, alerte sonore sau coduri de diagnostic:
- Descrierea problemei și procedurile de depanare efectuate:

Contactarea Dell

Pentru clienții din Statele Unite, apălați 800-WWW-DELL (800-999-3355).

 **NOTĂ:** Dacă nu aveți o conexiune activă la Internet, puteți găsi informațiile de contact pe factura de achiziție, confirmarea de primire, chitanță sau catalogul de produse Dell.

Dell vă oferă mai multe opțiuni de suport online și telefonic, precum și de service. Disponibilitatea diferă în funcție de țară și de produs, iar unele servicii este posibil să nu fie disponibile în zona dumneavoastră.

Pentru a contacta Dell pentru vânzări, suport tehnic sau aspecte de servicii clienți:

1. Vizitați **support.dell.com**.
2. Verificați țara sau regiunea dumneavoastră în meniul derulant **Choose A Country/Region** (Selectați o țară/regiune) din partea inferioară a paginii.
3. Faceți clic pe **Contact Us** (Contactați-ne) din partea stângă a paginii.
4. Selectați serviciul sau linkul de asistență adecvat, pe baza nevoilor dumneavoastră.
5. Alegeți metoda preferată pentru a contacta Dell.

Găsire mai multe informații și resurse

Dacă aveți nevoie să:

reinstalați sistemul de operare.

rulați un program de diagnosticare a calculatorului, reinstalați software-ul sistem desktop sau să actualizați driverele pentru calculator și fișierele „citește-mă”.

aflați mai multe despre sistemul dvs. de operare, întreținerea dispozitivelor periferice, RAID, Internet, Bluetooth®, lucrul în rețea și e-mail.

Vezi:

discul cu *sistemul de operare*.

Discul cu *Drivere și utilitare*.



NOTĂ: Actualizări ale driverelor și ale documentației se găsesc pe site-ul de suport al Dell™ la adresa **support.dell.com**.

Dell Technology Guide (Ghidul de tehnologie Dell) disponibil pe hard disk.

Dacă aveți nevoie să:

îmbunătățiți calculator, adăugându-i memorie suplimentară sau un hard disk nou.

reinstalați sau înlocuiți o componentă uzată sau defectă.

găsiți informații privind cele mai bune practici privind siguranța pentru calculatorul dvs.

revedeți informațiile privind garanția, termenii și condițiile (numai SUA), instrucțiunile de siguranță, informațiile privind reglementările, informațiile privind ergonomia, precum și Acordul de licențiere a utilizatorului final.

Vezi:

Manualul de service de pe site-ul de suport Dell, la adresa **support.dell.com**.



NOTĂ: În unele țări, deschiderea calculatorului și înlocuirea componentelor duc la anularea garanției. Verificați condițiile de garanție și de returnare a produsului înainte de a umbla în interiorul calculatorului.

Înainte de a lucra în interiorul calculatorului, citiți informațiile privind siguranța care au fost livrate împreună cu calculatorul. Pentru informații suplimentare privind cele mai bune practici de siguranță, consultați Regulatory Compliance Homepage (pagina de pornire privind respectarea reglementărilor) la **www.dell/regulatory_compliance**.

Găsire mai multe informații și resurse

Dacă aveți nevoie să:

găsiți eticheta de service/Codul Express Service - trebuie să utilizați eticheta de service pentru a identifica calculatorul pe site-ul **support.dell.com** sau pentru a contacta asistența tehnică.

găsiți drivere și software de descărcat.
accesați asistența tehnică și ajutorul pentru produs.

verificați situația comenzii dvs. pentru achiziții noi.

găsiți soluții și răspunsuri la întrebări obișnuite.
localizați informații privind actualizări tehnice de ultimă oră aduse calculatorului dvs. sau materiale de referință tehnică avansată, pentru tehnicieni și utilizatorii experimentați.

Vezi:

în partea de sus a calculatorului.



Site-ul de suport Dell, la adresa **support.dell.com**.

Specificații

Model calculator

Studio 540

În această secțiune sunt furnizate informațiile de care este posibil să aveți nevoie la instalare, la actualizarea driverelor și la îmbunătățirea calculatorului dvs.

 **NOTĂ:** Ofertele pot varia în funcție de regiune. Pentru mai multe informații privind configurația calculatorului dvs., faceți clic pe **Start**  → **Help and Support** (Ajutor și Suport) și selectați opțiunea de a vedea informații despre calculatorul dvs.

Procesor

| | |
|--------------------------|-------------------------|
| Tip | L2 cache |
| Intel® Celeron® | 512 KB |
| Intel Pentium® Dual-Core | 1 MB |
| Intel Core™ 2 Duo | 2 MB/3 MB/4 MB/ 6 MB |
| Intel Core2 Quad | 6 MB/8 MB/12 MB |

Unități de stocare

| | |
|-------------------------|--|
| Accesibile din exterior | două locașuri de 5,25 inchi pentru unități SATA DVD+/- RW Super Multi Drive sau Blu-ray Disc™ combo sau unitate optică Blu-ray Disc RW |
|-------------------------|--|

Specificații

Unități de stocare

| | |
|-------------------------|--|
| | un locaș de 3,5 inci pentru FlexBay |
| Accesibile din interior | două locașuri de 3,5 inci pentru hard diskuri SATA |

Memorie

| | |
|----------------|--|
| Conectori | patru socluri DIMM DDR2 accesibile din interior |
| Capacități | 512 MB, 1 GB și 2 GB |
| Tip de memorie | DIMM DDR2 800 MHz |
| Minimum | 1 GB |
| Maximum | 4 GB (sistem de operare pe 32 biți) 8 GB (sistem de operare pe 64 biți) |

Memorie

 **NOTĂ:** Pentru instrucțiuni privind îmbunătățirea memoriei, consultați *Manual de service* pe site-ul de suport Dell la adresa **support.dell.com**.

Informații despre calculator

| | |
|----------------------------|---|
| Chipset sistem | Intel G45 + ICH10R |
| Lățime bus date | 64 biți |
| Lățime bus DRAM | 64 biți |
| Lățime bus adresă procesor | 32 biți |
| Suport RAID | RAID 0 (striping) RAID 1 (mirroring) |
| Chip BIOS (NVRAM) | 8 Mb |

Magistrală extindere

| | |
|----------------------|---|
| Tipuri de magistrale | PCI 2.3 PCI Express 1.0A (x1) PCI Express 2.0 (x16) SATA 1.0, 2.0 și USB 2.0 |
| Viteză magistrală | |
| PCI | 133 MB/s |
| PCI Express | <ul style="list-style-type: none"> • conector x1 viteză bi-direcțională - 500 MB/s • conector x16 viteză bi-direcțională - 8 GB/s |
| SATA | 1,5 Gbps și 3,0 Gbps |

Magistrală extindere

| | |
|-------------------------------|--|
| USB | 480 Mbps viteză mare, 12 Mbps viteză normală și 1,2 Mbps viteză redusă |
| PCI | |
| Conectori | unu |
| Dimensiune conector | 124 pini |
| Date conector lățime (maximă) | 32 biți |
| PCI Express x1 | |
| Conectori | doi |
| Dimensiune conector | conectori cu 36 pini |
| Date conector lățime (maximă) | 1 bandă de date PCI Express |

Specificații

Magistrală extindere

PCI Express x16

| | |
|-------------------------------|------------------------------|
| Conectori | unu |
| Dimensiune conector | conectori cu 164 pini |
| Date conector lățime (maximă) | 16 benzi de date PCI Express |

Video

| | |
|----------|--|
| Integrat | Intel GMA X4500HD |
| Discret | Placă video PCI Express x16 (opțional) |

Audio

| | |
|-----|--|
| Tip | Realtek ALC888S, audio de înaltă definiție |
|-----|--|

Conectori de pe placa de bază

| | |
|---|-----------------------------|
| Ventilator șasiu | un conector cu 3 pini |
| Preamplificator audio HDA pe panoul frontal | un conector cu 10 pini |
| Comandă pe panoul frontal | un conector cu 10 pini |
| Dispozitiv USB intern | cinci conectori cu 10 pini |
| Memorie | patru conectori cu 240 pini |
| PCI 2.3 | un conector cu 124 pini |
| PCI Express x1 | doi conectori cu 36 pini |
| PCI Express x16 | un conector cu 164 pini |
| Alimentare | un conector cu 24 pini |
| Alimentare 12 V | un conector cu 4 pini |
| Procesor | 775 pini |

Conectori de pe placa de bază

| | |
|---------------------|---------------------------|
| Ventilator procesor | un conector cu 4 pini |
| Serial ATA | patru conectori cu 7 pini |

Dimensiuni fizice

| | |
|----------|---------------------|
| Înălțime | 362 mm (14,2 inchi) |
| Lățime | 170 mm (6,7 inchi) |
| Adâncime | 435 mm (17,1 inchi) |
| Greutate | 12.5 kg (28,0 lb) |

Conectori externi

| | |
|------------------|------------------------------|
| Video | Un conector VGA și unul HDMI |
| Adaptor de rețea | Conector RJ45 |

Conectori externi

| | |
|--------|--|
| USB | doi conectori pe panoul frontal și patru pe panoul din spate, compatibili cu USB 2.0 |
| Audio | șase conectori pentru suport 7.1 |
| S/PDIF | un conector S/PDIF |
| IEEE | un panou frontal și un panou spate un conector serial cu 6 pini |

Specificații

Alimentare

Sursă alimentare c.c.

Puterea în wați 300 W/ 350 W

 **NOTĂ:** The Sursa de alimentare de 300 W utilizată în sistemele Energy star.

Disipare maximă
căldură 75 W (300 W PSU)
188,5 W (350 W PSU)

 **NOTĂ:** Disiparea căldurii este calculată utilizându-se puterea nominală a sursei de alimentare.

Tensiune 115/ 230 V c.a.
50/60 Hz, 7,0 A/ 4,0 A

Alimentare

Baterie plată Baterie cu litiu, tip
monedă, 3-V CR2032

Mediu calculator

Domenii de temperatură:

În funcționare 10° până la 35°C

Depozitare – 40° până la 70° C

Umiditate relativă
(maximum): 20% până la 80% (fără
condensare)

Vibrații maxime (utilizând un spectru de
vibrații aleatorii care simulează mediul
utilizatorului):

În funcționare 5 până la 350 Hz la
0,0002 G²/Hz

Depozitare 5 până la 500 Hz la
0,001 până la
0,01 G²/Hz

Mediu calculator

Șoc maxim (măsurat cu hard diskul în poziția cu capetele parcate și cu un impuls sinusoidal cu durata de 2 ms):

În funcționare 40 G +/- 5% cu durata impulsului de 2 ms +/- 10% (echivalent cu 20 inchi/ s [51 cm/s])

Depozitare 105 G +/- 5% cu durata impulsului de 2 ms +/- 10% (echivalent cu 50 inchi/ s [127 cm/s])

Altitudine (maximă):

În funcționare -15,2 până la 3048 m (-50 până la 10.000 ft)

Depozitare -15,2 până la 10.668 m (-50 până la 35.000 ft)

Mediu calculator

Nivel agent contaminare aerian G2 sau mai mic, după definiția ISA-S71.04-1985

Anexă

Informațiile din acest document se aplică produselor din lista de mai jos:

- Studio
- Studio 540
- Studio 540n

Mențiune produs Macrovision

Acest produs are incorporată tehnologie de protejare a drepturilor de autor, aceasta fiind protejată de revendicări privind metodele, ridicate de unele brevete din SUA, precum și de alte drepturi de proprietate intelectuală deținute de Macrovision Corporation și de alți deținători de drepturi. Această tehnologie de protejare a drepturilor de autor poate fi utilizată numai cu autorizarea Macrovision Corporation, fiind destinată numai utilizării acasă, precum și altor utilizări de vizualizare limitată, în afara cazurilor când este autorizată în alt fel de Macrovision Corporation. Dezasamblarea și modificarea echipamentului sunt interzise.

Index

A

adrese de e-mail

 pentru suport tehnic **43**

adrese de e-mail pentru suport **43**

ajutor

 obținere asistență și suport **41**

apelare Dell **45**

AutoTech **43**

B

butonul și indicatorul luminos de alimentare **15**

C

calculatorului, instalarea **5**

capabilități calculator **20**

caracteristici software **20**

căști

 conector frontal **15**

chipset **52**

Cititor carduri **16**

Cititor carduri SD **16**

cititor carduri SDHC **16**

Cititor carduri xD-Picture **16**

cititor media card **16**

Cititor Memory Stick **16**

conectare **9**

conectarea (conectare)

 cablul de alimentare **10**

 la Internet **11**

 prin DSL **12**

 prin WLAN **12**

 utilizarea dial-up **11**

conector alimentare **17**

Index

conector cablu securitate **17**
conector de microfon **15**
conectori de pe placa de bază **54**
conector IEEE 1394 **15, 18**
conector line-in **15**
conector rețea
 locație **18**
conector S/PDIF **19**
conectorul optic audio
 conexiune S/PDIF **19**
conexiunea de Internet **11**
conexiunea de rețea fără fir **23**
conexiune de rețea
 reparare **24**
conservarea energiei **21**
Contactarea Dell online **46**
copii de siguranță
 creare **22**

D

date, copii de siguranță **22**
de instalarea, înainte de a începe **5**
DellConnect **42**
Dell Factory Image Restore **35**
Dell Support Center **29**
Diagnosticare Dell **32**
din partea frontală **14**
drivere și descărcări **50**
DVD-uri, redare și creare **20**

E

ecran, conectare **5**
energie
 conservare **21**
expediere produse
 pentru returnare sau reparații **44**

F

flux de aer, permitere **5**

FTP - conectare, anonim **43**

G

găsire mai multe informații **48**

Ghidul de tehnologie Dell
 pentru informații suplimentare **48**

H

hard disk

 tip **52**

HDMI **6**

 amplasare conector **19**

I

indicator luminos activitate hard disk **16**

informații despre

 produse și de informații **44**

ISP

 Furnizor de servicii Internet **11**

L

Listă de verificări pentru diagnosticare **46**

M

magistrală extindere **53**

memorie

 minimum și maximum **52**

Mesaje sistem **30**

Microsoft™ Windows Vista® **11**

MMC **16**

Multi Media **16**

P

personalizare

 desktop **20**

 setările dvs. de gestionare a energiei **21**

probleme de alimentare, rezolvare **24**

Index

probleme de software **26**

probleme hardware

diagnosticare **32**

problemelor, rezolvare **23**

probleme privind memoria

rezolvare **26**

procesor **51**

R

reinstalarea Windows **35**

Reinstalare sistem - opțiuni **35**

restaurare imaginii din fabrică **37**

resurse, găsim mai multe **48**

returnări în termenul de garanție **44**

rezolvare probleme **23**

S

serviciu clienți **42**

site asistență Dell **50**

site-uri de suport

din toată lumea **42**

situație comandă **44**

specificații **51**

suport memorie **52**

suport tehnic **42**

System Restore **35**

T

temperature

operating and storage ranges **56**

U

unități optice **15**

USB 2.0

conectori frontali **16**

conectori spate **19**

utilitarul Hardware Troubleshooter **32**

V

ventilație, asigurare **5**

viteză rețea

testare **23**

W

Windows, reinstalare **35**

Windows Vista®

instalare **11**

Program Compatibility Wizard (Programul
asistent pentru compatibilitatea programelor)

27

reinstalare **39**

Tipărit în Irlanda

www.dell.com | support.dell.com



0W473FA00